

SL300S

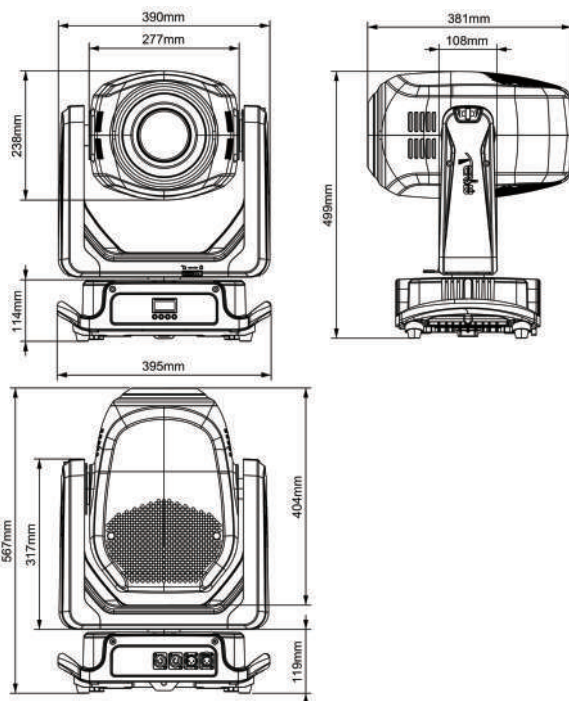

LED MOVING SPOT SL300S

300W LED小型ムービングスポット
小さなスペースにもフィットする
望んだゴボをどこにでも



光学システム

- ・光源:300W 白色 COB LED
- ・色温度:8000K
- ・ランプ寿命:20,000hrs
- ・演色評価数:>70
- ・光束:9,500ルーメン
- ・照度:22,367ルクス@5m(9°)

ムーブメント

- ・PAN:540°
- ・TILT:270°

カラー

- ・カラーホイール x2: 7ダイクロフィルター + OPEN

GOBO

- ・回転GOBOホイール:6 gobos + open (GOBO外径30mm)
- ・固定GOBOホイール:9 gobos + open

ズーム角

- ・9° - 40°

Effect

- ・モーターライズドフォーカス
- ・フレーミング: -
- ・プリズム:3面回転プリズム + 5面回転プリズム
- ・フロスト:ミディアム フロスト
- ・アイリス:5 -100%
- ・0-100% リニア調光
- ・ストロボ

IP Rate

- ・IP20

チャンネルモード

- ・22 / 31 Channels

コントロール信号

- DMX, RDM

電源・消費電流

- ・100-240V, 50/60Hz; 450W

寸法・重量

- ・395mm x 270mm x 567mm
- ・17kg

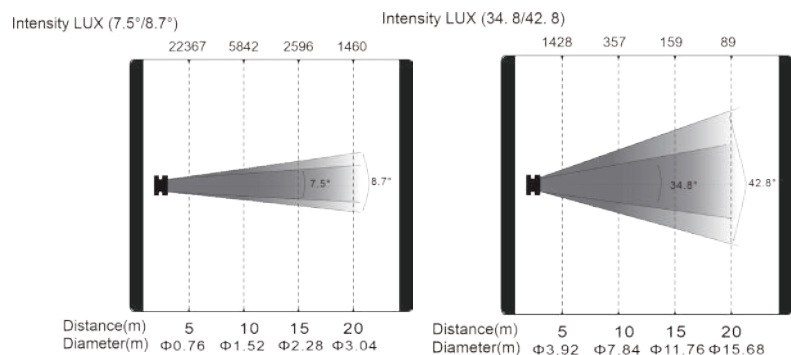

記載された内容は、予告なく変更する場合がございます。予め、ご了承ください。



株式会社 東京舞台照明 物品販売

〒135-0015 東京都江東区千石一丁目1 4番2 1号
TEL: 03-5653-5415 FAX: 03-5653-5416

<https://www.tokyoobs.co.jp>